

Minerva, diosa de la sabiduría, vino al mundo de un modo singular. Júpiter, que sufría acerbos dolores de cabeza, ordenó a Vulcano

MINERVA

ALUPORTA



MINERVA COLOR

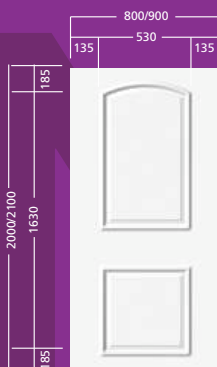

que le abriese el cráneo de un hachazo, y de él salió Minerva en forma de pies a cabeza, doncella ya de veinte años. Admitida que

MINERVA

ALUPORTA



MINERVA



MINERVA IMITACIÓN MADERA



MINERVA FOLIADO

Morfeo es uno de los mil hijos del Sueño. Su nombre, derivado de la palabra griega que significa "forma", indica su función: está

MORFEO

ALUPORTA



MORFEO Nº 7

aluporta®

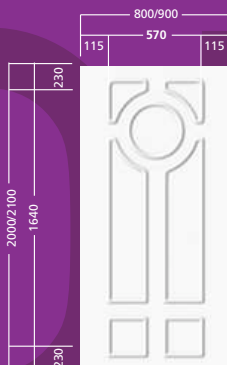

DIMENSIONES



HERRAJES

encargado de adoptar la forma de seres humanos y mostrarse a las personas dormidas, en sueños. Como la mayoría de

MORFEO

ALUPORTA



MORFEO



MORFEO Nº1



MORFEO Nº2



MORFEO Nº3

las divinidades del sueño y de los ensueños,
MORFEO es alador de grandes alas
veloces, que se agitan sin ruido para

ALUPORTA



MORFEO Nº4



MORFEO Nº5



MORFEO Nº6

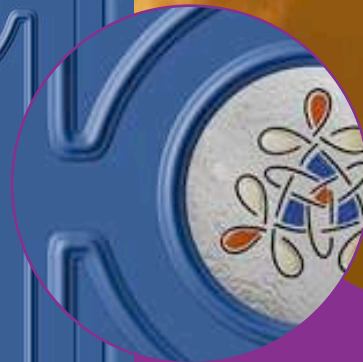

MORFEO



Neptuno, dios del mar, era hijo de Saturno y de Cibeles. En su juventud había tramado una conspiración contra Júpiter, el cual le

NEPTUNO

ALUPORTA



NEPTUNO Nº 2



50

DIMENSIONES



HERRAJES

arrojó del Olimpo y le relegó a la condición
de simple mortal. Por aquel entonces
NEPTUNO
Laomedón levantaba los muros de Troya y

ALUPORTA



NEPTUNO



NEPTUNO Nº1



NEPTUNO Nº3



NEPTUNO Nº4

rogó a Neptuno que le ayudara en el duro trabajo de levantar fuertes diques que pudieran contener la furia de las olas.

NEPTUNO

ALUPORTA



NEPTUNO N°5



NEPTUNO N°6



NEPTUNO N°7



NEPTUNO N°8

NEPTUNO



Esta mujer, creada por Vulcano, fue la primera que existió sobre la tierra. Nada más bello era posible y la asamblea de los

PANDORA

ALUPORTA



PANDORA Nº 6

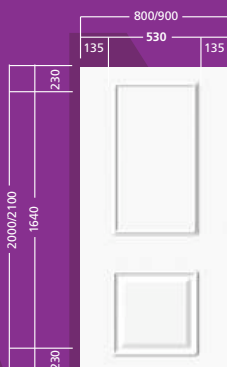

dioses quedó de tal modo maravillada que
la colmó de dones. Minerva concedióle la
sabiduría, Mercurio la elocuencia, Apolo el

PANDORA

ALUPORTA



PANDORA



PANDORA Nº1



PANDORA Nº2



PANDORA Nº3

talento para la música y Júpiter añadió a todos estos presentes una caja cuidadosamente cerrada que Pandora debía

PANDORA

ALUPORTA



PANDORA N°4



PANDORA N°5



PANDORA N°7

PANDORA



Venus, diosa de la belleza y del amor, nació de la espuma del mar, provista de todos los encantos, y abordó a la isla de Citerea, donde

VENUS

ALUPORTA



VENUS IMITACIÓN MADERA



DIMENSIONES

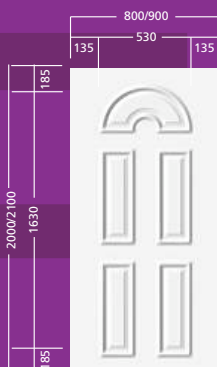

HERRAJES

fué acogida por las Horas, que la hicieron
sentar en un carro de excepcional diafanidad
y la transportaron al Olimpo; allí las Risas

VENUS

ALUPORTA



VENUS



VENUS COLOR



VENUS FOLIADO

Es una de las más antiguas personificaciones del hogar. **VESTA** descendiente de Rea y Cronos, es su hija mayor. Ella protegía el

ALUPORTA



VESTA Nº 4



fuego sagrado del hogar; por ello, algunas tradiciones, la consideran también como diosa del fuego. El mismo nombre "hestia"

VESTA

ALUPORTA



VESTA



VESTA Nº1



VESTA Nº2



VESTA Nº3

en griego, significa el lugar recóndito e íntimo del hogar donde se enciende el fuego en honor de los dioses que los

VESTA

ALUPORTA



VESTA Nº5



VESTA Nº6



VESTA Nº7



VESTA Nº8

VESTA

ALUPORTA



VESTA N°9



Vulcano, hijo de Júpiter y de Juno, era, al venir al mundo, tan feo como me, que horrorizado su padre ante tamaña fealdad lo

VULCANO

ALUPORTA



VULCANO IMITACIÓN MADERA



DIMENSIONES

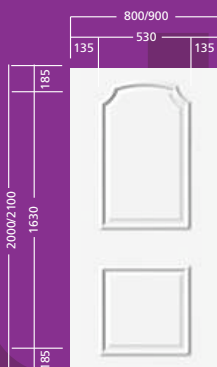

HERRAJES

precipitó desde lo alto de los cielos. El celesto
aborto fue rodando durante un día en el
espacio y de torbellino en torbellino fue a

VULCANO

ALUPORTA



VULCANO



VULCANO COLOR



VULCANO FOLIADO

Nacido de la unión de la diosa Tetis y el mortal rey de Eolia Peleo, fue educado por el centauro Quirón y con él aprendió a

PUERTAS RÚSTICAS

AQUILES

ALUPORTA



AQUILES

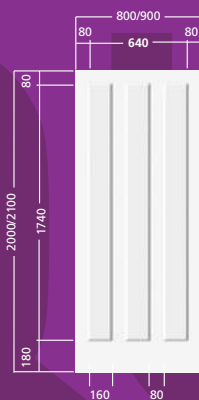

HERRAJES

ejercitarse en la carrera y en la caza, en las artes de la guerra en la música y en la medicina y se formó un carácter intrépido

PUERTAS RÚSTICAS

AQUILES

ALUPORTA



AQUILES IMITACIÓN MADERA
EXTERIOR



AQUILES FOLIADO
PARTE EXTERIOR



AQUILES IMITACIÓN MADERA
INTERIOR



AQUILES FOLIADO
PARTE INTERIOR



Hijo de Zeus y la mortal Alcmena. Tebano de nacimiento, Hércules es el héroe de la mitología ya desde la cuna cuando Hera

PUERTAS RÚSTICAS

HÉRCULES

ALUPORTA



HÉRCULES

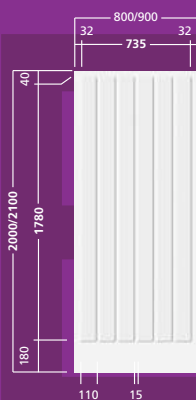

HERRAJES

inicia su encarnizada persecución que duraría toda la vida, solo cuando Hércules termina sus hazanas en la tierra y es

PUERTAS RÚSTICAS

HÉRCULES

ALUPORTA



HÉRCULES IMITACIÓN MADERA
EXTERIOR



HÉRCULES FOLIADO
PARTE EXTERIOR



HÉRCULES IMITACIÓN MADERA
INTERIOR



HÉRCULES FOLIADO
PARTE INTERIOR

PUERTAS RÚSTICAS

FACHADAS

ALUPORTA



aluporta

PUERTAS RÚSTICAS

FACHADAS

ALUPORTA



aluporta®

PUERTA COMPLETA

ALUMINIO - ALUMINIUM - ALUMINIUM

ALUPORTA

SERIE ALUMINIO: LA MÁS ECONÓMICA

Aluporta tiene en todos sus diseños la innovación la alta calidad y las soluciones. En la serie aluminio económica hemos optado por evitar el junquillo del panel, la colocación de doble sistema de cortavientos inferiores, dos juntas de epdm batientes y una tercera junta central EPDM, que hacen una puerta estanca a las inclemencias del tiempo, aire, polvo, lluvia, etc. También en lo concerniente a la seguridad, diseñamos una cerradura especial de 3 puntos en forma de gancho y un cono antipalanca.

LACADOS IMITACIÓN MADERA



LACADOS GAMA RAL



Disponible en cualquier color de la gama RAL y en lacado imitación madera.
 Disponible en toutes couleurs de la gamme RAL autant pour des lacques de l'imitation bois.
 Disposal in all the colours of the range RAL and also for the lacquer of wood-imitation.

SÉRIE ALUMINIUM: LA PLUS ÉCONOMIQUE

Aluporta étend sur tout ses dessins a l'innovation la grand qualité et les solutions. Dans la série économique d'aluminium nous avons opter le montage du panneau sans joint, la colocation de deux systèmes coupe-vent inférieurs, deux jointures de Epdm battants et un troisième joint central Epdm, que fond un arrête aux intempéries, air, poussière, pluie, etc. De même conçernant la sécurité-nous dessinons une serrure spéciale trois points en forme de crochet et un cône antidegoudage.

SERIE ALUMINIUM: THE MOST ECONOMICAL

Aluporta tend to all his designs to the innovation the high quality and the solutions. In the economical serie of aluminium we choose to prevent the jonquill of the paneldoor, the collocation of double system of inside wind breaker, two joints of EPDM leaf and a third central joint epdm, which make a door stablish to the harshness of the weather, air, dust, rain, etc. Also concerning the security – we have designed a special locking with three points in form of a hook and a cone anti-lever.

Poliuretano inyectado de alta densidad de 16 mm 150 kgs/m³.
 Mousse de Polyuréthane d'une haute densité: 16 mm./150 Kgs/m³.
 Injected Polyurethane foam with a high density of 16 mm./150 Kg/m³.

2 Chapas de aluminio de 2 mm. de espesor.
 2 Tôles d'aluminium de 2 mm. d'épaisseur.
 2 Aluminium sheets with 2 mm. of thickness.



Detalle de sección de perfil.
 Détail de la section du profil.
 Detail of the profil section.



PUERTA COMPLETA

ALUMINIO - ALUMINIUM - ALUMINIUM

ALUPORTA

SECCIÓN A

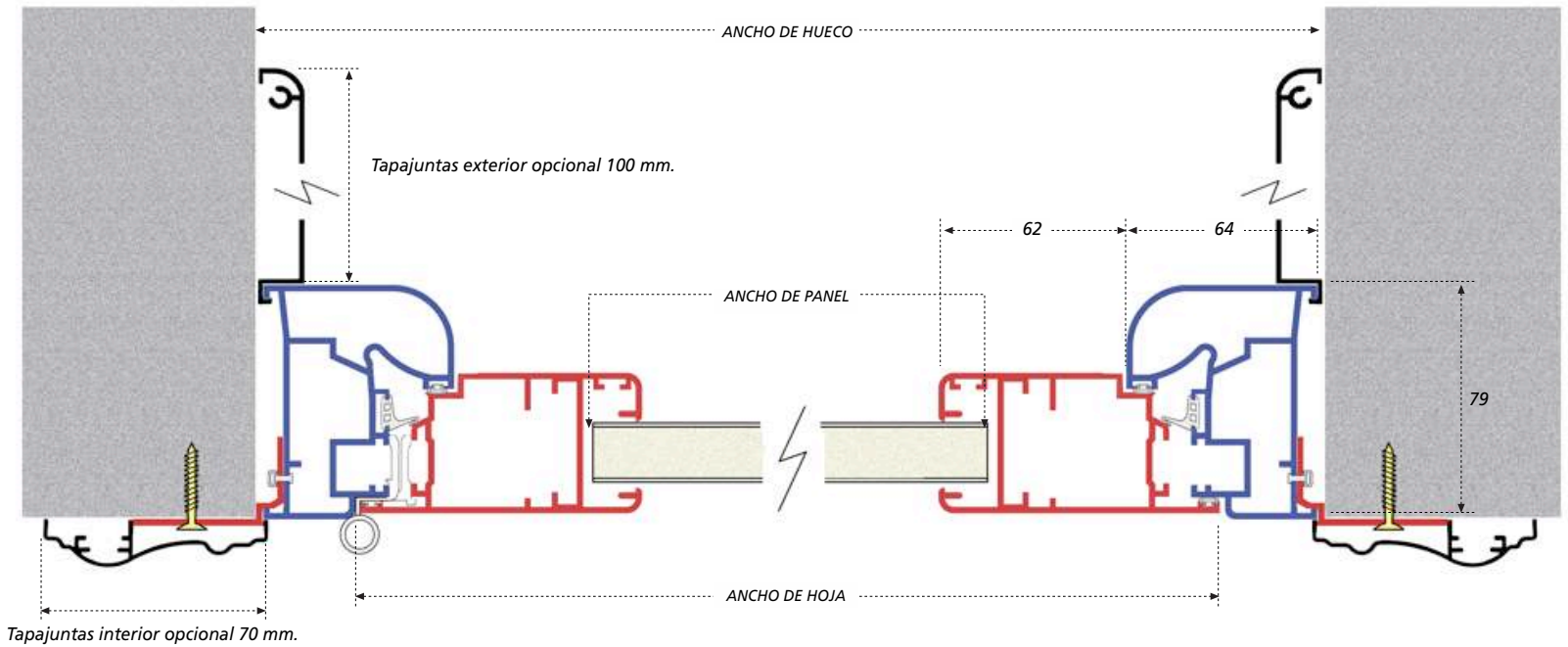

SECCIÓN B

VISTA EXTERIOR / VUE EXTÉRIEUR / OUTSIDE SIGHT

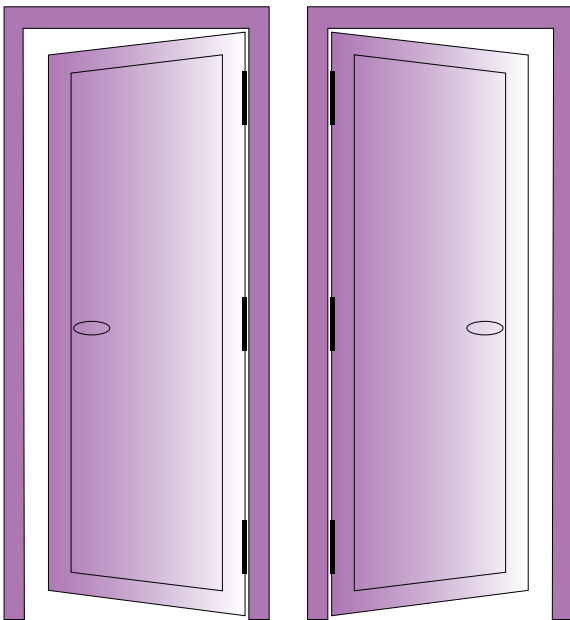

Ejemplo de apertura derecha
Exemple de la ouverture droite
Example of the right opening

Ejemplo de apertura izquierda
Exemple de la ouverture gauche
Example of the left opening

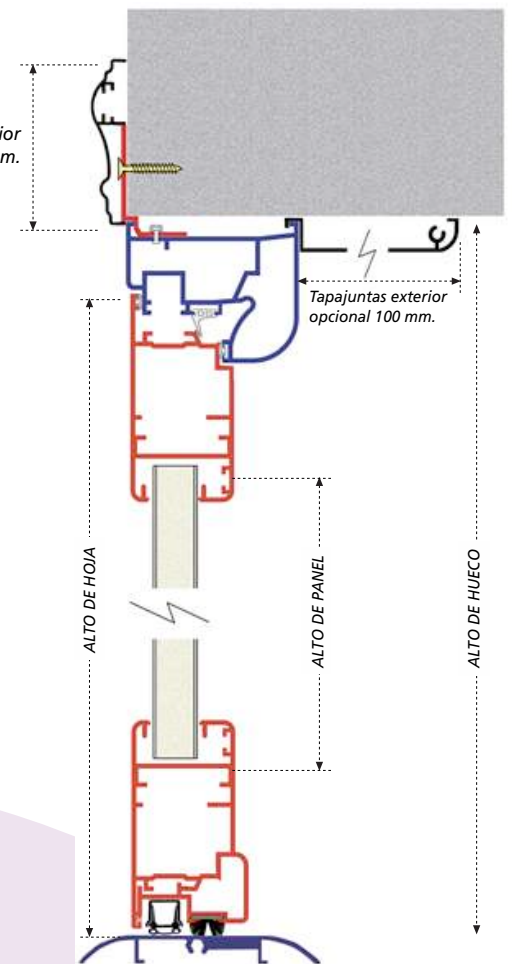
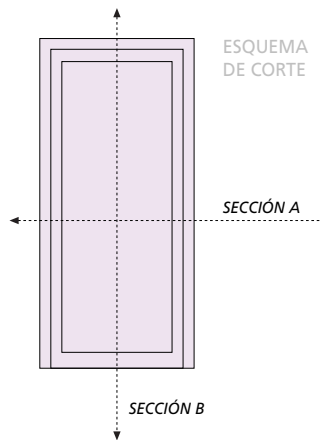

Conos antipalanca
Cônes anti-degoudage
Cones antilever

3 bisagras regulables
3 charnières réglable
3 regulable hinge

Detalles de bisagra.
Détails de charnière.
Details of hinge.

Cerradura de seguridad especial de gancho, 5 puntos.
Serrure de sûreté spéciale de crochet, 5 points.
Safety locking special with hook, 5 points.

Doble sistema cortavientos estanco.
Double system coupe vent d'étanchéité.
Double system and waterproof wind breaker.



PUERTA COMPLETA

ROTURA TÉRMICA - RUPTURE THÉRMIQUE - ISOLATION CHAMBER

ALUPORTA

SERIE ALUMINIO ROTURA TÉRMICA: LA MÁS RESISTENTE

Este tipo de puerta ha sido pensada para dar la mayor seguridad a la entrada de la vivienda, con sus tres juntas de EPDM y doble cortavientos inferior, la convertimos en una puerta estanca. La rotura térmica evita las condensaciones propias del aluminio y permiten la doble terminación interior – exterior (bicolores). También en seguridad nos esforzamos diseñando un tipo de marco que no necesita mecanización y acoge los bulones de una cerradura de alta seguridad multipunto y los conos antipalanca. La estética de sus formas redondeadas y la gama de paneles existentes hacen de esta puerta un lujo para sus propietarios.

LACADOS IMITACIÓN MADERA



LACADOS GAMA RAL



Disponible en cualquier color de la gama RAL y en lacado imitación madera.
 Disponible en toutes couleurs de la gamme RAL autant pour des lacques de l'imitation bois.
 Disposal in all the colours of the range RAL and also for the lacquer of wood-imitation.

SÉRIE ALUMINIUM RUPTURE THÉRIQUE: LE PLUS RÉSIANT

Ce type de porte a été pensé pour donner la meilleure sûreté pour l'entrée de la maison, avec ses trois joints Epdm et double system coupe-vent inférieur, nous la convertissons en une porte étanche. La rupture thermique évite les condensations propre à l'aluminium et il permet la double termination intérieure-extérieure (bicolore), de même en sécurité nous avons fait des effort en dessinant un type de dormant qui n'a pas besoin de mécanisation et accueille les fixations d'une serrure de grande sécurité multipoint et les cônes anti-degoudage. L'esthétique de ses formes arrondis et la gamme des panneaux existants font de cette port un luxe pour ses propriétaires.

SERIE ALUMINIUM ISOLATION CHAMBER: THE MOST RESISTANT

This kind of door was designed for giving more security to the entrance of the house, with his three joints EPDM and double inside wind breaker, we make of this one a very tightness door. The thermal bridge avoid the condensation of the aluminium and allows the double finishing inside – outside (bicolour). And also in security we make an effort designing a kind of marc, which do not need mecanisation and has the coupling of a locking of high quality multipoints and the cone anti-lever. The aesthetics of his round form and the range of existing paneldoors make this finished door a luxury for their proprietor.

Poliuretano inyectado de alta densidad de 16 mm 150 kgs/m³.
 Mousse de Polyuréthane d'une haute densité: 16 mm./150 Kgs/m³.
 Injected Polyurethane foam with a high density of 16 mm./150 Kg/m³.

2 Chapas de aluminio de 2 mm. de espesor.
 2 Tôles d'aluminium de 2 mm. d'épaisseur.
 2 Aluminium sheets with 2 mm. of thickness.



Detalle de sección de perfil.
 Détail de la section du profil.
 Detail of the profil section.



PUERTA COMPLETA

ROTURA TÉRMICA - RUPTURE THÉRMIQUE - ISOLATION CHAMBER

ALUPORTA

SECCIÓN A

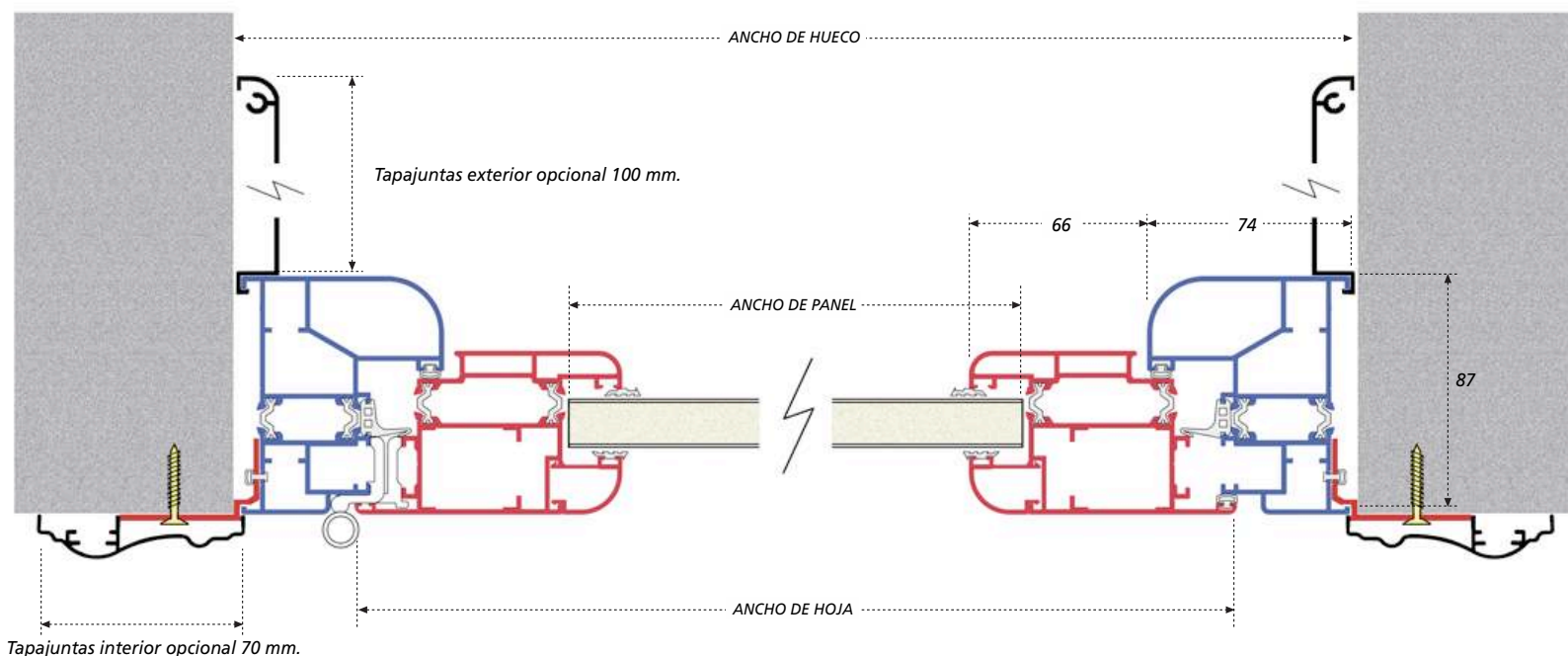

VISTA EXTERIOR / VUE EXTÉRIEUR / OUTSIDE SIGHT

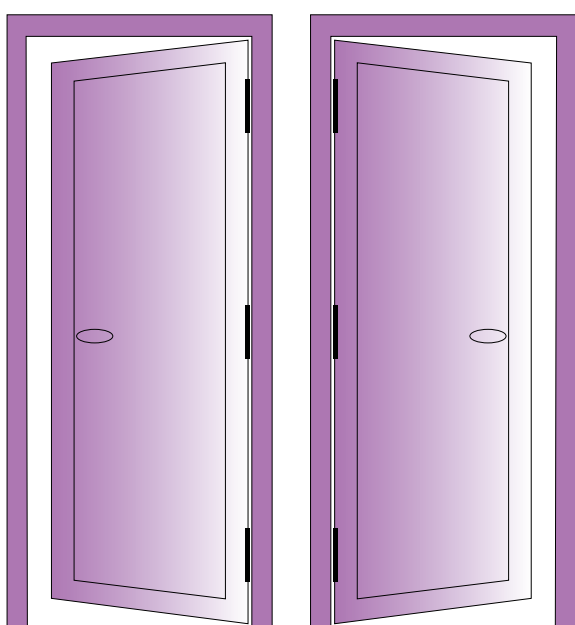

Ejemplo de apertura derecha
Exemple de la ouverture droite
Example of the right opening

Ejemplo de apertura izquierda
Exemple de la ouverture gauche
Example of the left opening

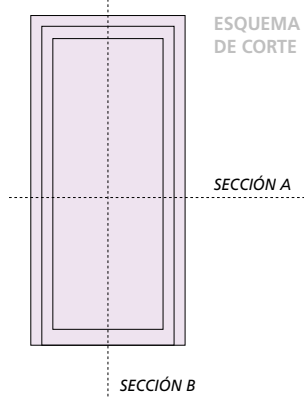

SECCIÓN B

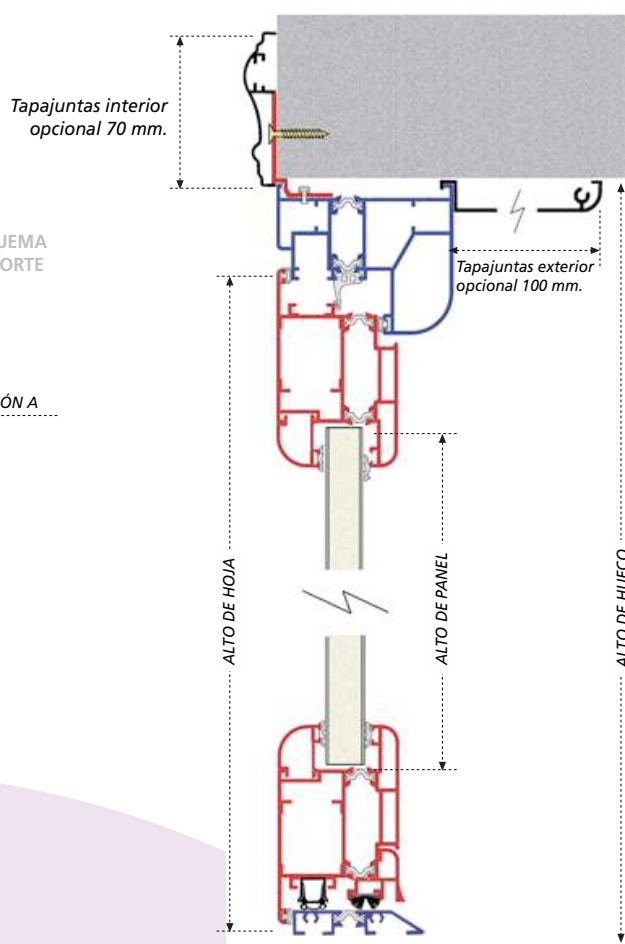

Conos antipalanca
Cônes anti-degoudage
Cones antilever

3 bisagras regulables
3 charnière regulable
3 regulable hinge

Detalles de bisagra.
Détails de charnière.
Details of hinge.

Cerradura de seguridad especial de gancho, 5 puntos.
Serrure de sûreté spéciale de crochet, 5 points.
Safety locking special with hook, 5 points.

Doble sistema cortavientos estanco.
Double system coupe vent d'étanchéité.
Double system and waterproof wind breaker.



PUERTA COMPLETA

HOJA OCULTA - OUVRANT CACHÉ - HIDDEN LEAF

ALUPORTA

SERIE ALUMINIO ROTURA HOJA OCULTA: LA MÁS NOVEDOSA

Sin lugar a dudas, el diseño de una puerta de estas características totalmente en aluminio con rotura térmica ha sido un reto para nuestros diseñadores. La ocultación de la hoja en rotura térmica permite ofrecer una puerta de una belleza inigualable. Partiendo siempre de las características que hemos impuesto para todas nuestras series, las triples juntas de estanqueidad, los cortavientos, las cerraduras de alta seguridad multipunto y por último los conos antipalanca, confieren un conjunto bello, seguro y armonioso, con todas las posibilidades del bicolor.

LACADOS IMITACIÓN MADERA



LACADOS GAMA RAL



Disponible en cualquier color de la gama RAL y en lacado imitación madera.
 Disponible en toutes couleurs de la gamme RAL autant pour des lacques de l'imitation bois.
 Disposal in all the colours of the range RAL and also for the lacquer of wood-imitation.

SERIE ALU RUPTURE OUVRANT CACHÉ: LA PLUS NOUVELLE
 Il n'y a pas de doute, le dessin d'une porte de cette caractéristique totalement en aluminium avec rupture thermique a été un défi pour nos dessinateurs. L'occultation d'ouvrant en rupture thermique a permis d'offrir une porte d'une beauté inégalable. En partant toujours des renseignements techniques que nous avons imposés pour toutes nos séries, les triples joints d'étanchéité, les coupe-vent, les serrures de haut sûreté multipoint et finalement les cônes anti-dégoudage, attribuent un ensemble bel, sûr et harmonieux, avec toutes possibilités de la bicoloration.

SERIE ALUMINIUM HIDDEN LEAF: THE MOST NEW
 Without doubt, the design of a door of this characteristics completely in aluminium with thermal break was a challenge for our designers. The conceal of the leaf in isolation chamber permit to offer a door with a beauty unsurpassable. Counting ever from the characteristics that we have impose for all our series, the three waterproof joints, the wind breaker, the locking of high security multipoints and at last the cones anti-lever make an beauty assembly, sure and harmonious, with all the possibilities of bicoloration.

Poliuretano inyectado de alta densidad de 36 mm 150 kg/m³.
 Mousse de Polyuréthane d'une haute densité: 36 mm./150 Kgs/m³.
 Injected Polyurethane foam with a high density of 36 mm./150 Kg/m³.



Detalle de sección de perfil.
 Détail de la section du profil.
 Detail of the profil section.



PUERTA COMPLETA

HOJA OCULTA - OUVRANT CACHÉ - HIDDEN LEAF

ALUPORTA

SECCIÓN A

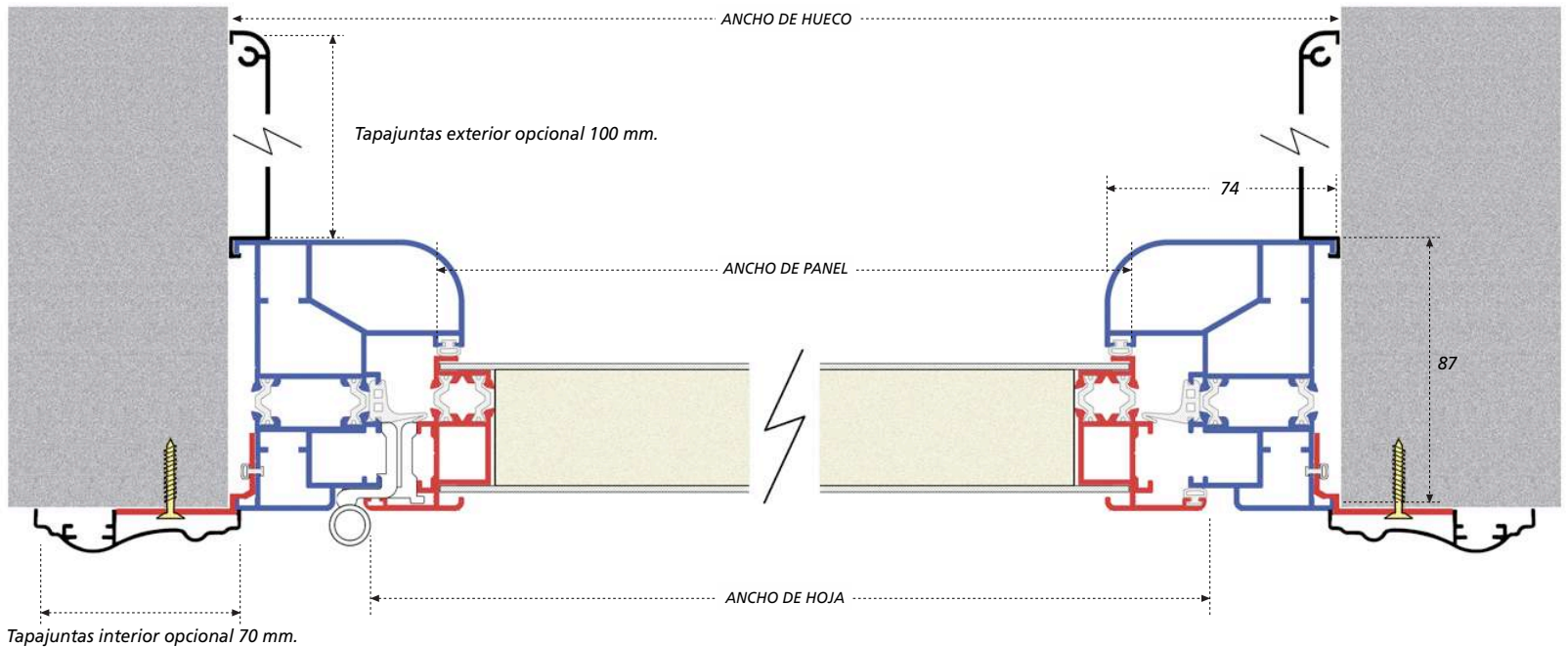

SECCIÓN B

VISTA EXTERIOR / VUE EXTÉRIEUR / OUTSIDE SIGHT

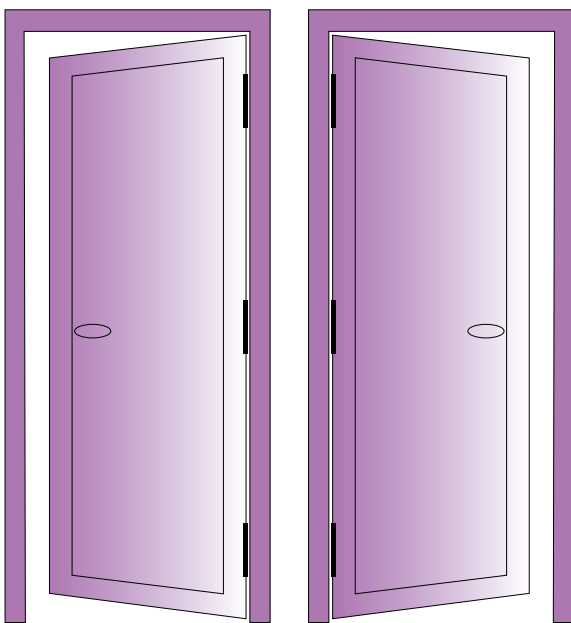

Ejemplo de apertura derecha
Exemple de la ouverture droite
Example of the right opening

Ejemplo de apertura izquierda
Exemple de la ouverture gauche
Example of the left opening

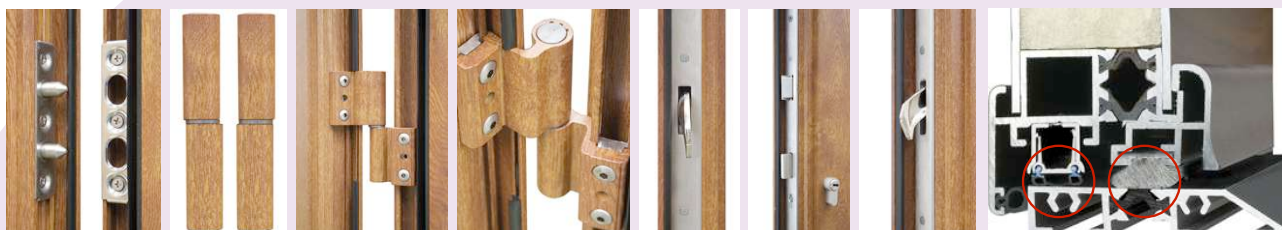
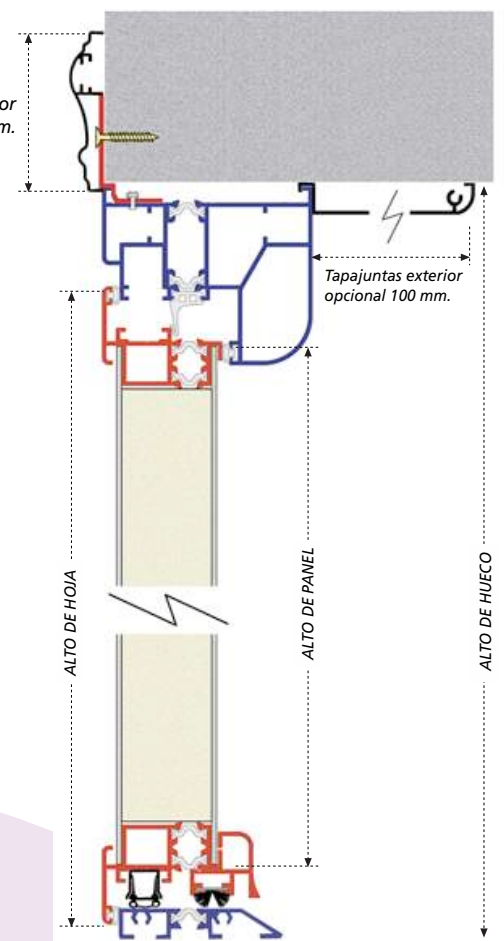
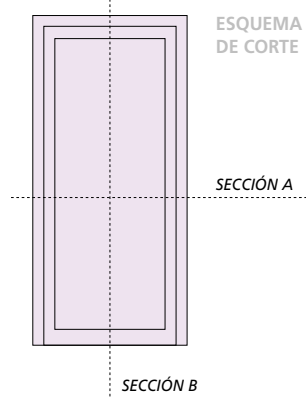

Conos antipalanca
Cônes anti-degoudage
Cones antilever

3 bisagras regulables
3 charnières réglable
3 regulable hinge

Detalles de bisagra.
Détails de charnière.
Details of hinge.

Cerradura de seguridad especial de gancho, 5 puntos.
Serrure de sûreté spéciale de crochet, 5 points.
Safety locking special with hook, 5 points.

Doble sistema cortavientos estanco.
Double system coupe vent d'étanchéité.
Double system and waterproof wind breaker.



PUERTA COMPLETA

ALUMINIO MADERA - ALUMINIUM BOIS - ALUMINIUM WOOD

ALUPORTA

SERIE ALUMINIO + MADERA: LA MÁS ELEGANTE

Que duda cabe que el material más noble de una vivienda es la madera. En esta puerta hemos puesto todo nuestro corazón por convertirla en la más elegante de todas las puertas. Un cierre mixto aluminio por fuera libre de manutención y con la posibilidad de elegir el acabado que más guste (colores, imitación madera), y madera natural en el interior, conjugando armónicamente con el resto de la carpintería del hogar. A todo lo expuesto tenemos que añadir que hemos diseñado unas bisagras antipalanca y hemos optado por una cerradura de alta seguridad con cinco puntos de cierre (dos de ellos de gancho), tres juntas de estanqueidad y doble sistema cortavientos inferior que denotan las características de este cierre convirtiendo esta serie en una de las más seguras y elegantes.

LACADOS IMITACIÓN MADERA



LACADOS GAMA RAL



Disponibile en cualquier color de la gama RAL y en lacado imitación madera.
Disponibile en toutes couleurs de la gamme RAL autant pour des lacques de l'imitation bois.
Disposal in all the colours of the range RAL and also for the lacquer of wood-imitation.

SÉRIE ALUMINIUM + BOIS: LA PLUS ÉLEGANTE

Pas de doute, il n'y a que la noblesse du bois pour votre logement. Dans cette conception nous avons tout mis en oeuvre pour donner l'élégance maximum de ces portes. Deux modèles de serrure haute sécurité (5 points) sont proposés. Les différentes finitions, laquage ral, laquage imitation bois, etc. facilite grandement l'entretien - la finition bois intérieure se conjugue harmonieusement avec les autres menuiseries. A toutes ces innovations nous avons ajouté les charnières anti-degoudage, trois joints d'étanchéité et double système coupe-vent inférieur dontent les grandes caractéristiques de ce type de porte garantissant cette série comme l'une des plus sûres et élégantes.

SERIE ALUMINIUM + WOOD: THE MOST ELEGANT

There is no doubt that the most noble material in a housing is the wood. In this door we have made our best to make of this door the most elegant of all the existent doors: A mixed locking aluminium outside free of maintenance and with the possibility to choose the colour that we prefer (colour, imitation wood, etc.). And with natural wood inside, combining harmoniously with the rest of the carpentry of the home. We must add to all the above mentioned, that we have also designed a safety hinge with anti-lever and we choose for a locking of high security with five points of shutting (two of them with hook), three waterproof joints and double inside wind breaker denote the characteristics of this locking, converting this serie in one of the most sûres and most elegant.

Poliuretano inyectado de alta densidad de 16 mm 150 kgsm³.
Mousse de Polyuréthane d'une haute densité: 16 mm./150 Kgs/m³.
Injected Polyurethane foam with a high density of 16 mm./150 Kgsm³.

2 Chapas de aluminio de 2 mm. de espesor.
2 Tôles d'aluminium de 2 mm. d'épaisseur.
2 Aluminium sheets with 2 mm. of thickness.

Contrachapado de madera de 4 mm.
Doublé en bois de 4 mm.
Plywood of 4 mm.



Detalle de sección de perfil.
Détail de la section du profil.
Detail of the profil section.

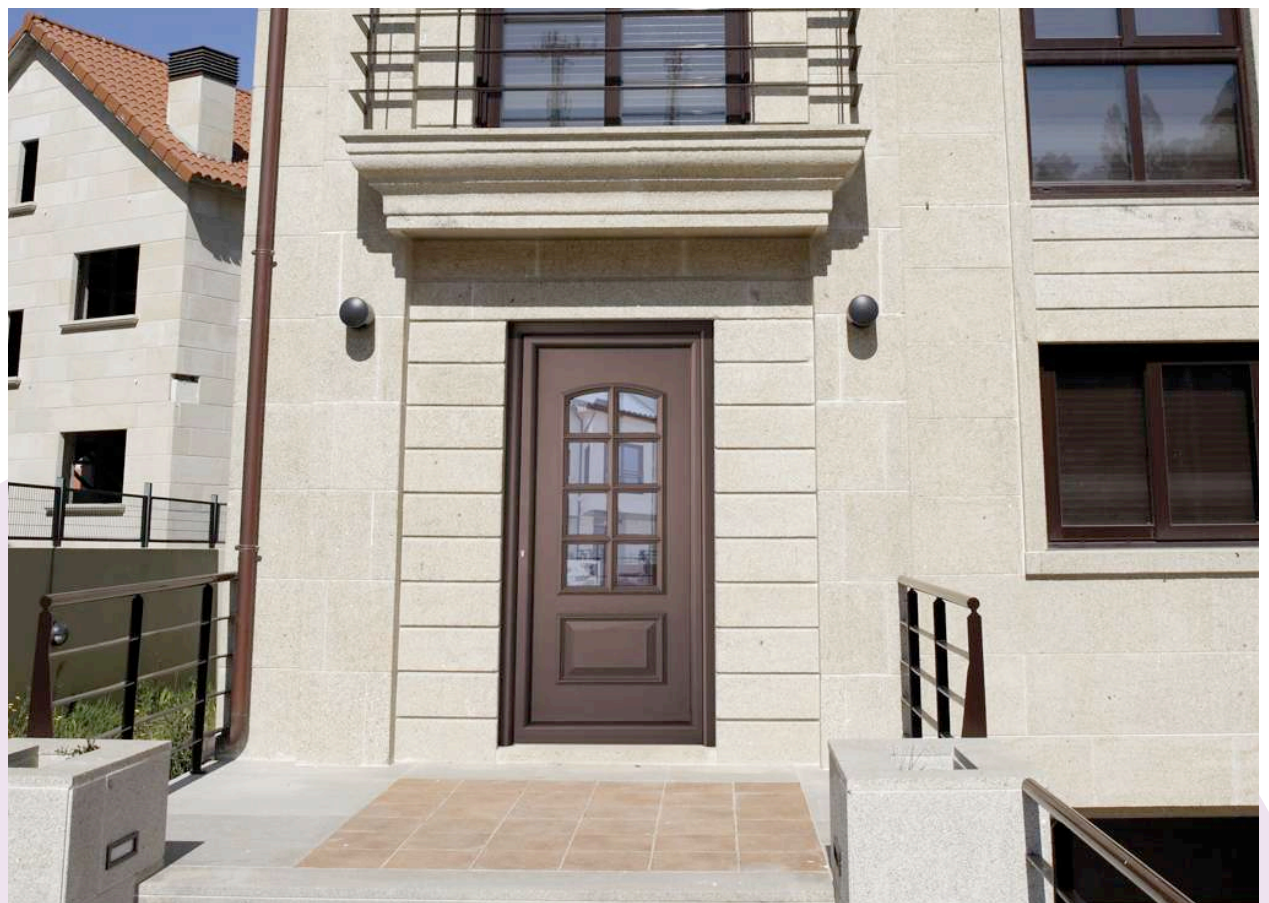

PUERTA COMPLETA

ALUMINIO MADERA - ALUMINIUM BOIS - ALUMINIUM WOOD

ALUPORTA

SECCIÓN A

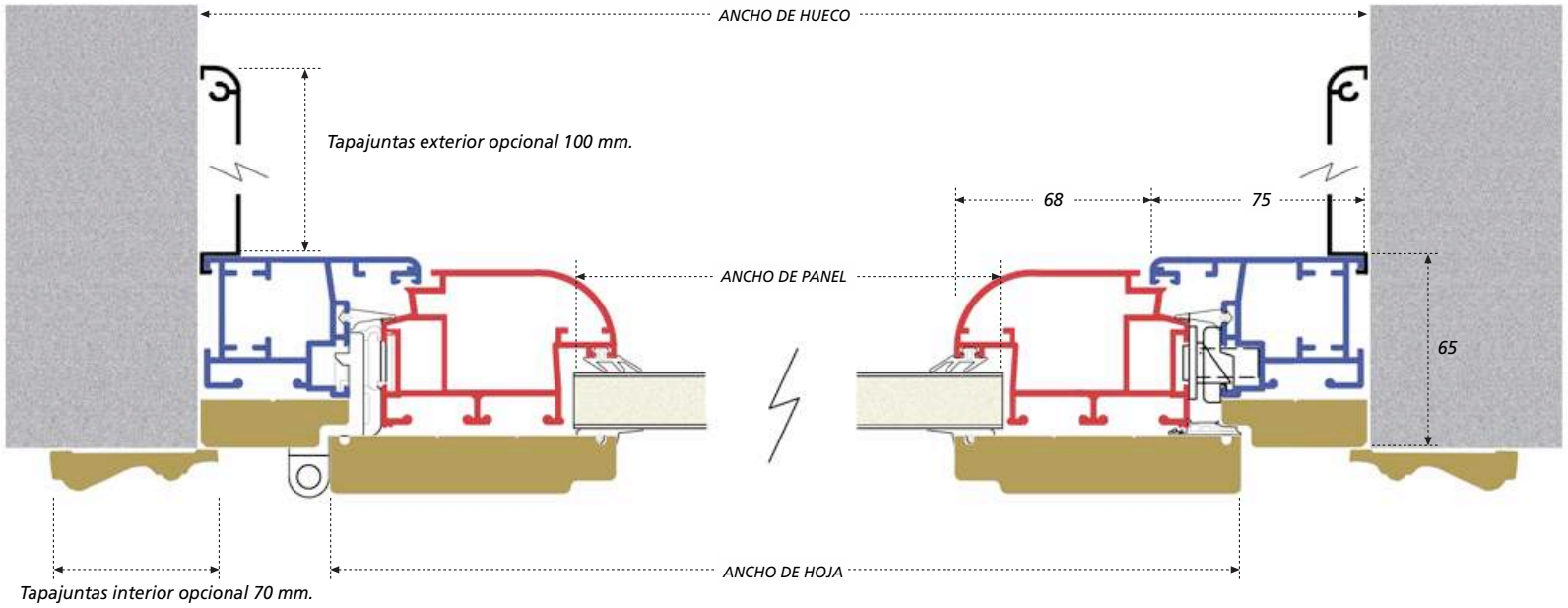

SECCIÓN B

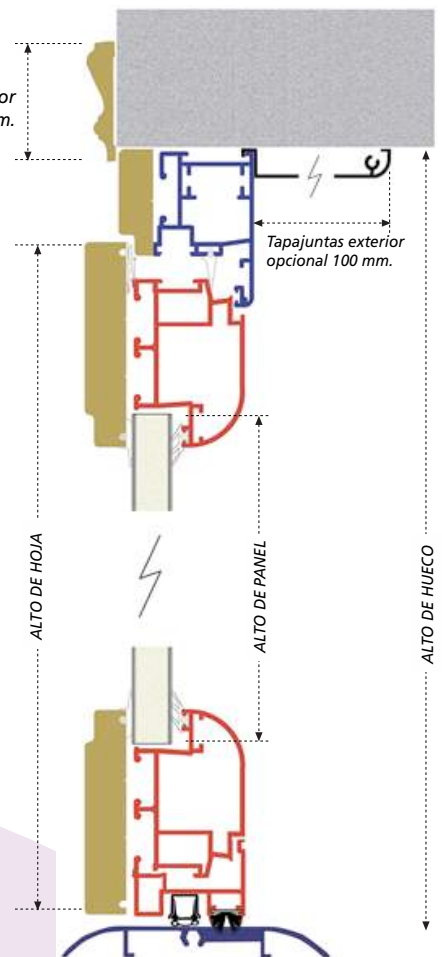

VISTA EXTERIOR / VUE EXTÉRIEUR / OUTSIDE SIGHT

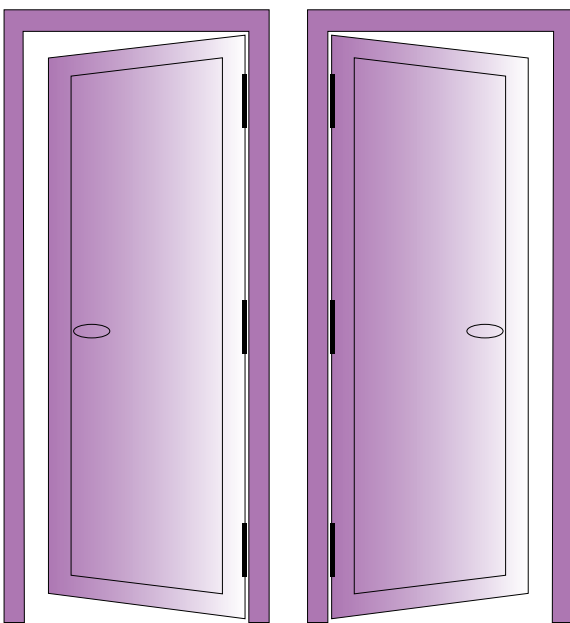

Ejemplo de apertura derecha
Exemple de la ouverture droite
Example of the right opening

Ejemplo de apertura izquierda
Exemple de la ouverture gauche
Example of the left opening

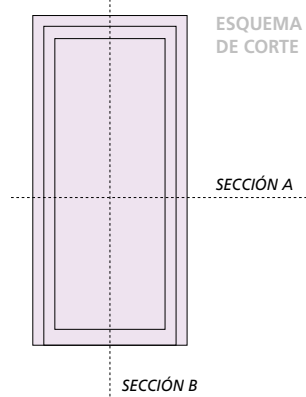

Bisagra antipalanca
Charnière anti-degoudage
Hinge antilever

Detalle de bisagra.
Détail de charnière.
Detail of hinge.

Cerradura de seguridad especial de gancho, 5 puntos.
Serrure de sûreté spéciale de crochet, 5 points.
Safety locking special with hook, 5 points.

Doble sistema cortavientos estanco.
Double system coupe vent d'étanchéité.
Double system and waterproof wind breacer.

aluporta®

MÁXIMA SEGURIDAD

ALUPORTA

OPCIONAL
OPTIONNELLE
OPTIONAL



aluporta®

MÁXIMA SEGURIDAD

ALUPORTA

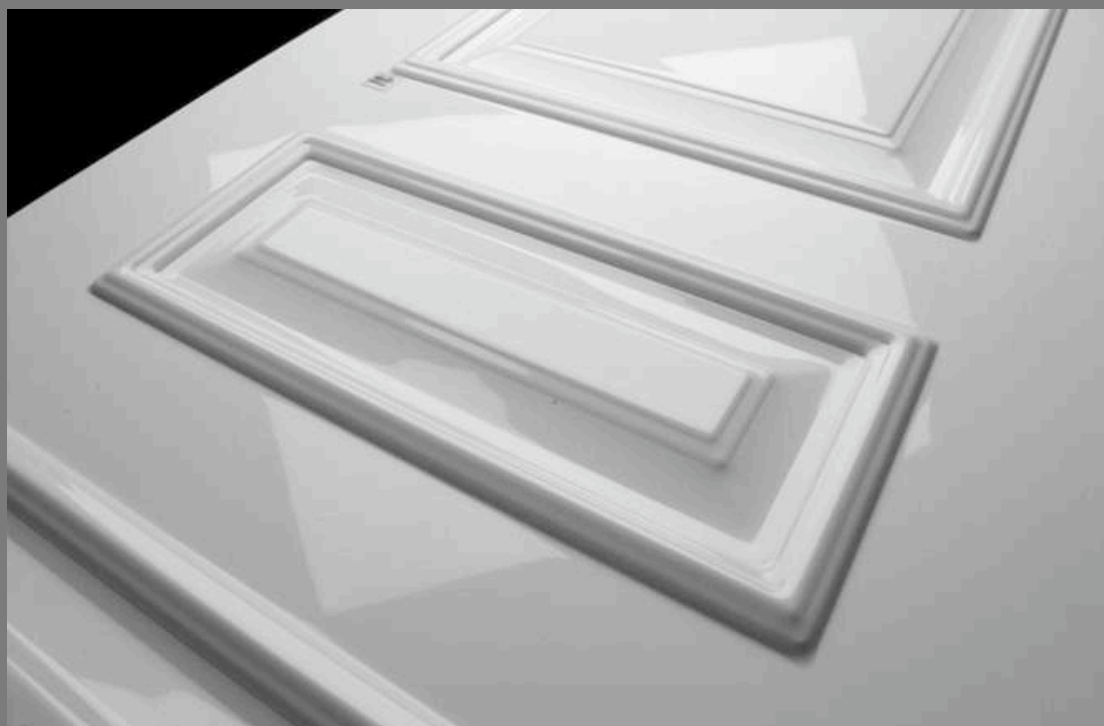

PROCESO OPCIONAL DE BLINDAJE DEL PANEL

Panel compuesto por dos chapas de aluminio de 2 mm de espesor inyectado con poliuretano de alta densidad (150 kg/m^3) sobre un entramado de varillas de acero de 5 mm de diámetro electrosoldadas. Configurando unas cuadrículas rectangulares de 45x95 mm. Aportando una resistencia antibandálica a la puerta. Este sistema es aplicable a todos los modelos.

PROCESS OPTIONAL OF A REINFORCED PANEL DOOR

The panel door are compounded of two aluminium sheets of 2 mm thickness and injected with a high density of polyurethane foam (150 kg/m^3) over a framework of rods of stainless steel of 5 mm of diameter electronic soldered, shaping the rectangular squares with the dimension of: 45x95 mm. Furnishing a resistance anti fracture to the door. This system is applicable to all the models.

LE PROCÉS OPTIONNEL D'UN PANNEAU DE PORTE BLINDÉ

Le panneau est composé par deux tôles d'aluminium de 2 mm d'épaisseur avec la mousse de polyuréthane d'une haute densité (150 kg/m^3) sur une lattis de baguette d'acier inoxydable de 5 mm de diamètre électriquement soude. E configurant des quadrillages rectangles de 45x95 mm. Aportant une résistance à l'éffraction à la porte. Cet système est applicable a toutes les modèles.

MARQUESINAS

MARQUISES - CANOPIES

ALUPORTA



MODELO MÓNACO

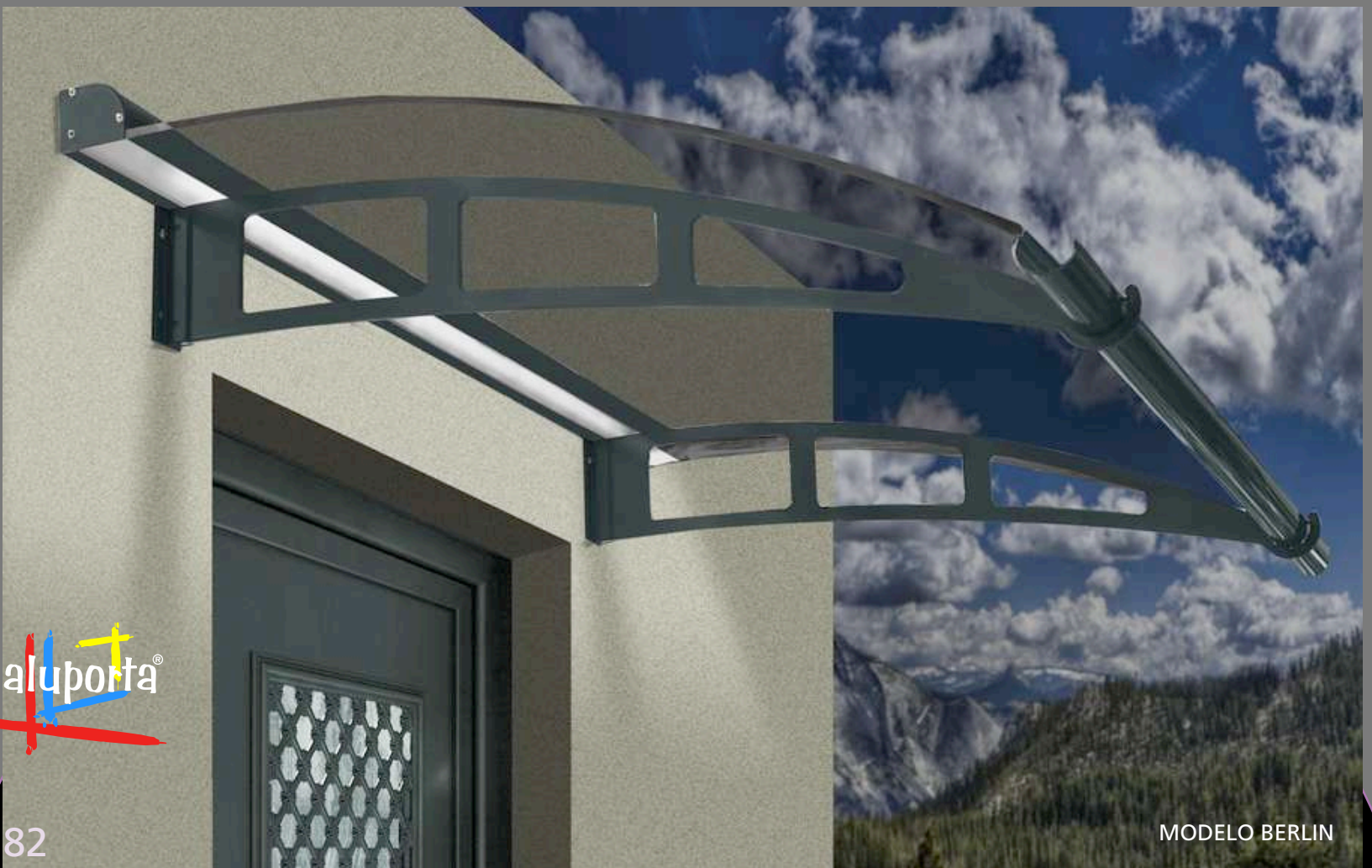

MARQUESINAS

MARQUISES - CANOPIES

ALUPORTA

ALUPORTA TE PONE A CUBIERTO CON SUS MARQUESINAS

Fabricado en metacrilato rígido con soporte de aluminio lacado, disponible en varias medidas y colores, con opción de luz de bajo consumo.

ALUPORTA TE METS À L'ABRI AVEC SES MARQUISES

Fabriquées en méthacrylate rigide avec un support d'aluminium laqué, disponible en différentes dimensions et couleurs, avec l'option d'une lumière de consommation basse.

ALUPORTA PUT YOU UNDER COVER WITH THEIR CANOPIES

Manufactured in rigid methacrylate with a painted aluminium support, available in different dimensions and colours, with the lightoption of low consumption.



LACADOS GAMA RAL

Disponible en cualquier color de la gama RAL y en lacado imitación madera.

Disponible en toutes couleurs de la gamme RAL autant pour des lacques de l'imitation bois.

Disposal in all the colours of the range RAL and also for the lacquer of wood-imitation.



COLORES METACRILATOS

Consultar otros acabados. Consultar autres finitions. Ask for other finished.

150 x 90

DIMENSIONES

200 x 90

MEASURES

250 x 90

DIMENSIONS

FACHADAS



FACHADAS

ALUPORTA



aluporta®

ACCESORIOS HERRAJES

ALUPORTA

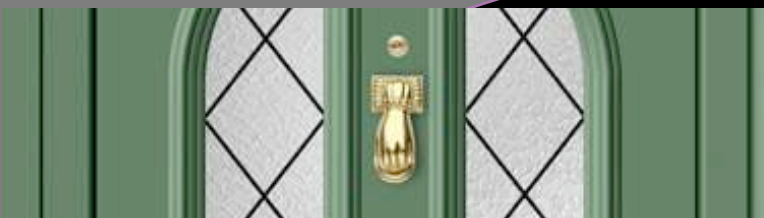

ACCESORIOS CRISTALES

ALUPORTA

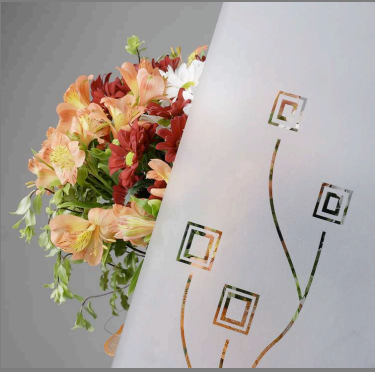

ARENADO



CATEDRAL

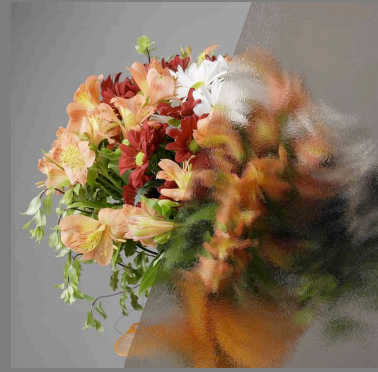

CHINCHILLA BRONCE



CHINCHILLA INCOLORO



DELTA

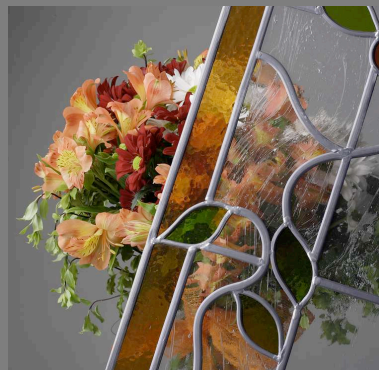

EMPLOMADO



ESCARCHA



ESTRIADO

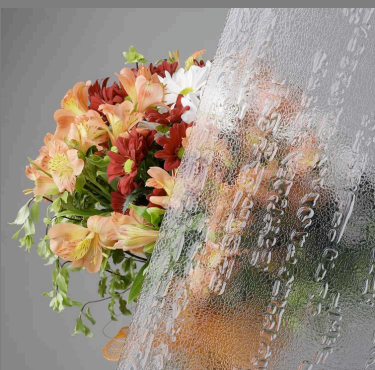

FARAO

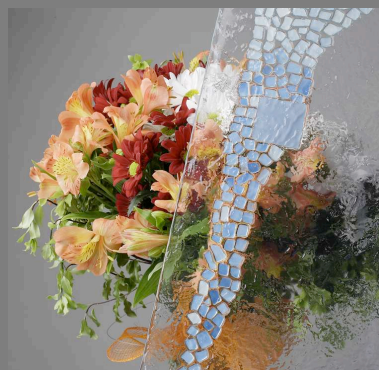

FUSSING



GOTHIC BRONCE



GOTHIC INCOLORO

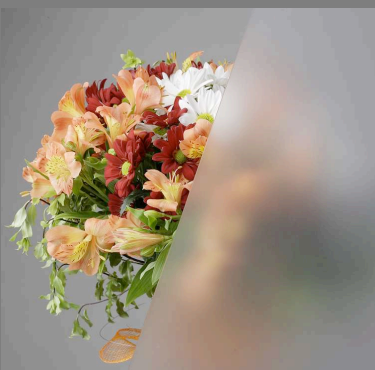

MATE ACIDO

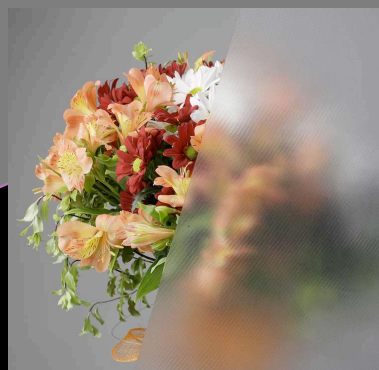

MISSISSIPPI

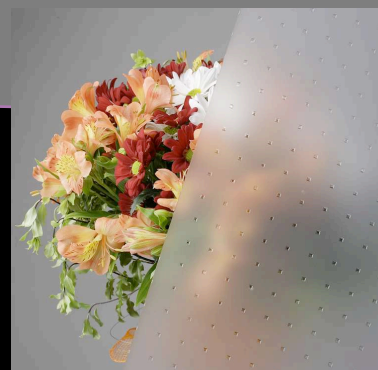

PICKS

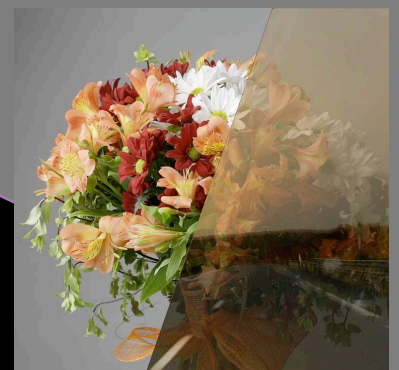

REFLECTASOL



ALUPORTA S.L.

Polígono Industrial "A GRANXA" Paralela 2 - Parcela 16
36400 PORRIÑO (Pontevedra) España
Tlf.: +34 986 337 787 - Fax: +34 986 337 778
e-mail: informacion@aluporta.com
www.aluporta.com

